

DP 196

(I) MANUALE D'USO E MANUTENZIONE

p.2

Per poter lavorare con l'avvitatore senza esporsi a situazioni di pericolo è necessario leggere completamente le presenti istruzioni per l'uso e rispettare rigorosamente le indicazioni ivi contenute.

CONSERVARE CON CURA QUESTE ISTRUZIONI.

(GB) OPERATING AND MAINTENANCE MANUAL

p.2

Safe operation of this tool is possible only when the operating instructions are read completely and the instructions contained therein are strictly observed.

KEEP THESE INSTRUCTIONS IN A SAFE PLACE.

(F) MANUEL D'UTILISATION ET D'ENTRETIEN

p.3

Travailler sans danger avec cet appareil n'est possible qu'à condition de lire intégralement la notice d'instructions et de suivre les instructions qui figurent dedans.

GARDER AVEC SOIN CE MODE D'EMPLOI.

(D) HANDBUCH FÜR GEBRAUCH UND WARTUNG

s.4

Gefahrloses Arbeiten mit dem Gerät ist nur möglich, wenn Sie die Bedienungsanleitung vollständig lesen und die darin enthaltenen Anweisungen strikt befolgen.

BITTE SORGFÄLTIG AUFBEWAHREN.

(E) MANUAL DE INSTRUCCIONES

p.5

Para poder trabajar sin peligro con el aparato, debe Ud. leer completamente las instrucciones de manejo y seguir estrictamente las indicaciones allí descritas.

CONSERVAR CON CUIDADO ESTAS INSTRUCCIONES.

DINO PAOLI s.r.l.
Via Guido Dorso, 5
42124 Reggio nell'Emilia (RE) - ITALY
T. +39 0522 364 511
F. +39 0522 304 864
sales@paoli.net
www.paoli.net



(I) DATI TECNICI

DESCRIZIONE

Avvitatore portatile pneumatico ad impulsi.

Utensile per l'assemblaggio di elementi di collegamento filettati.

ALIMENTAZIONE ARIA COMPRESSA

Pressione massima ammissibile: 8 bar

Pressione di utilizzo: 6,3 bar

LUBRIFICAZIONE

Lubrificazione masse battenti: Grasso

Lubrificazione motore pneumatico: Olio per utensili pneumatici

(I) COMPONENTI DELL'IMPIANTO

Vedi figura Fig.1.

(I) AVVERTENZE GENERALI ⚠

- Applicare al foro filettato un attacco rapido maschio standard per aria compressa.
- Usare un tubo di alimentazione del diametro interno di almeno 13 mm.
- Alimentare solo con aria compressa deumidificata e senza inquinanti.
- Applicare possibilmente un filtro di alimentazione, da pulire regolarmente.
- Servirsi di un impianto di alimentazione che rispetti i valori di pressione indicati (max. 10% in più del valore massimo indicato) utilizzando un riduttore di pressione alimentato da un impianto che rispetti le vigenti norme di sicurezza.

(I) GUIDA ALL'USO ⚠

- Usare sempre un avvitatore con la coppia di serraggio corrispondente a quella richiesta dall'applicazione.
- Se per errore avete usato una coppia superiore a quella richiesta:
 - in caso di avvitatura sostituite il bullone e riformate il filetto su cui l'avete avvitato, causa snervamento;
 - in caso di svitatura sostituite comunque il bullone e controllate il filetto su cui l'avete avvitato.
- Se avete usato una coppia inferiore, riavvitate con un avvitatore di coppia corretta, per evitare i rischi di un serraggio insicuro.
- Se eviterete di operare a una pressione più alta di quella richiesta risparmierete energia, farete meno rumore, diminuirate l'usura dell'avvitatore.

(I) GESTIONE DEI COMANDI ⚠

- Rotazione destra (avvitamento): Traslare "T" l'invertitore verso sinistra e premere "P" la leva di avviamento (vedi figura Fig.3-A e figura Fig.3-C).
- Rotazione sinistra (svitamento): Traslare "T" l'invertitore verso destra e premere "P" la leva di avviamento (vedi figura Fig.3-B e figura Fig.3-C).

(I) MONTAGGIO DEGLI ACCESSORI ⚠

Scollegare sempre l'avvitatore dall'alimentazione pneumatica prima di procedere alla sostituzione di un accessorio.

Usare sempre accessori adatti per il lavoro da svolgere.

- "Quadro con Foro e senza Anello": Inserire l'accessorio "A" nel quadro dell'avvitatore ed usare spina "S" ed anello di ritegno "R" (vedi figura Fig.4-A).

- "Quadro senza Foro e con Anello": Inserire l'accessorio "A" nel quadro dell'avvitatore, con una pressione assiale (vedi figura Fig.4-B).
- "Quadro con Foro e Anello": Inserire l'accessorio "A" nel quadro dell'avvitatore, con una pressione assiale, e collegare usando spina "S" e anello di ritegno "R" (vedi figura Fig.4-C).
- "Attacco Cacciavite": Far scorrere assialmente la ghiera esterna "G" dell'avvitatore, inserire l'accessorio "A" e rilasciare la ghiera "G" (vedi figura Fig.4-D).

(I) MANUTENZIONE ⚠

- Ad intervalli regolari alimentare con l'aggiunta di lubrificante (vedi figura Fig.1), al fine di mantenere l'apparecchio in efficienza e di prolungarne la vita.
- Pulire il filtro di alimentazione e scaricare la condensa ad intervalli regolari (vedi figura Fig.1).
- Usare solo ricambi originali e servirsi solo di organizzazioni di servizio autorizzate, non eseguire interventi di manutenzione con attrezzi impropri, servirsi dell'allegato disegno esploso con lista dei ricambi.
- Indicare le parti più soggette ad usura, da smontare e controllare ad intervalli regolari, nonché l'eventuale lista di malfunzionamenti ed azioni di correzione.
- Eseguire periodicamente (ogni tre settimane) un lavaggio del motore introducendo gasolio (~25cc) nell'ingresso aria, mantenendo premuta la leva di avviamento; quindi far funzionare invertendo rapidamente il senso di rotazione per pulire accuratamente le parti del motore. Ripetere quindi l'operazione con olio per utensili pneumatici (~5cc). Queste operazioni vanno eseguite in un ambiente idoneo, predisposto all'aspirazione delle particelle nebulizzate e con gli opportuni dispositivi di protezione individuali.
- Se l'utensile viene lasciato inattivo per lunghi periodi, è opportuno introdurre olio nella presa d'aria e farlo funzionare per qualche secondo prima di riporlo. Le parti interne resteranno così lubrificate.

(I) DEMOLIZIONE

Separare i componenti in base alla natura dei materiali di cui sono composti.

La lingua ufficiale di queste istruzioni è l'italiano.

(GB) TECHNICAL DATA

DESCRIPTION

Portable air impact wrench.

Assembly power tool for threaded fasteners.

COMPRESSED AIR SUPPLY

Maximum permissible pressure: 8 bar

Working pressure: 6,3 bar

LUBRICANT

Hammer mechanism lubrication: Grease

Air motor lubrication: Oil for pneumatic tools

(GB) SYSTEM COMPONENTS

View figure Fig. 1.

(GB) GENERAL INSTRUCTIONS ⚠

- Fit a standard male fast connection for compressed air to the threaded hole.
- Use a supply pipe of minimum inner diameter 13 mm.



- Supply only with dehumidified compressed air with no pollutants.
- If possible fit a supply filter, to be cleaned regularly.
- Make use of a supply system that observes the indicated pressure values (max 10% over the maximum value indicated) using a pressure reducer supplied by a system observing the current safety standard.

(GB) OPERATING INSTRUCTIONS ⚠

- Always use an impact wrench with the tightening torque corresponding to the one required by the application.
- If by mistake you have used a higher torque than the one required:
 - in the case of screwing, replace the bolt and reform the tread you screwed it onto, because of it yielding;
 - in the case of unscrewing, replace the bolt anyhow and check the tread you screwed it onto.
- If you have used a lower torque, screw on again using an appliance with the right torque, in order to avoid the risks of insecure tightening.
- If you avoid operating at a higher pressure than the one required you will save energy, make less noise, and have less wear on the appliance.

(GB) HANDLING ⚠

- Clockwise rotation (tightening): Slide "T" to the left the rotation reverse shaft and push "P" the trigger (view figure Fig.3-A and figure Fig.3-C).
- Counter clockwise rotation (loosening): Slide "T" to the right the rotation reverse shaft and push "P" the trigger (view figure Fig.3-B and figure Fig.3-C).

(GB) ACCESSORIES ASSEMBLY ⚠

When changing accessory, always disconnect the pressure lines.

Use only accessories suitable for the job.

- "Square drive with hole and without retainer ring": Insert the accessory "A" in the square drive of the tool, use the pin "S" and the ring "R" (view figure Fig.4-A).
- "Square drive without hole e with retainer ring": Insert the accessory "A" in the square drive of the tool, with an axial pressure (view figure Fig.4-B).
- "Square drive with hole and retainer ring": Insert the accessory "A" in the square drive of the tool, with an axial pressure, use the pin "S" and the ring "R" (view figure Fig.4-C).
- "Hexagonal female": Slide axially the jacket "G" of the tool, insert the accessory "A" and release the jacket "G" (view figure Fig.4-D).

(GB) MAINTENANCE ⚠

- At regular intervals supply it with the addition of lubricant (view figure Fig.1), in order to keep the appliance efficient and to extend its service life.
- Clean the supply filter and drain off the condensation at regular intervals (view figure Fig.1).
- Use only genuine spare parts and authorized service organizations.

- Do not carry out maintenance with improper tools, make use of the attached exploded drawing with the list of spare parts.
- Indicate the parts most subject to wear, to be dismantled and checked at regular intervals, as well as a list of malfunctions, if any, and the corrective action.
- Every three weeks clean the motor by introducing naphtha (~25cc) through the air inlet, while keeping the trigger pressed; then running the wheel gun clockwise and anticlockwise. After the inside washing, repeat the previous operation with oil for air tools (~5cc). These operations must be performed in a suitably equipped working environment, complete with extraction equipment for nebulised particles. Use personal protective equipment.
- If the tool is left unused for long periods we recommend putting some oil into the air inlet and letting it run for a few seconds before putting it away. In this way the internal components will remain lubricated.

(GB) SCRAPPING

Separate the components on the basis of the nature of the materials of which they are made.

The original language of these instruction is Italian.

(F) FICHE TECHNIQUE

DESCRIPTION

Clé à choc portative.

Machine d'assemblage pour éléments de fixation filetés.

ALIMENTATION AIR COMPRIMÉ

Pression maximum admissible: 8 bar

Pression de travail: 6,3 bar

LUBRIFIANT

Lubrification du marteau: Graisse

Lubrification du moteur à air: Huile pour outils pneumatiques

(F) ELÉMENTS DE CE SYSTÈME PNEUMATIQUE

Voir figure Fig.1.

(F) RECOMMANDATIONS GENERALES ⚠

- Appliquez sur l'orifice taraudé un attelage mâle standard pour air comprimé.
- Utilisez un tuyau d'alimentation de 13 mm minimum de diamètre intérieur.
- Alimentez uniquement avec de l'air comprimé déshumidifié et sans substances polluantes.
- Appliquez, si possible, un filtre d'alimentation, qui devra être régulièrement nettoyé.
- Utilisez un système d'alimentation, qui respecte les valeurs de pression indiquées (max 10% de plus que la valeur maximum indiquée) et un réducteur de pression alimenté par un système qui respecte les normes de sécurité en vigueur.

(F) GUIDE A L'UTILISATION ⚠

- Utilisez toujours une visseuse dont le couple de serrage correspond à celui qu'exige l'application,
- Si par erreur vous utilisez un couple supérieur à celui qui est requis:
 - si vous devez visser, remplacez le boulon et reformez le filet sur lequel vous l'avez vissé, qui a foiré;



- si vous devez dévisser, remplacez quand même le boulon et vérifiez le filet sur lequel vous l'avez vissé.
- Si vous avez utilisé un couple inférieur, revissez avec un appareil dont le couple est correct, pour éviter les risques de serrage incertain.
- Si vous évitez d'opérer à une pression plus haute que celle qui est requise, vous économiserez de l'énergie, vous ferez moins de bruit et vous diminuerez l'usure de l'appareil.

(F) MANUTENTION ⚠

- Rotation à droite (vissage): Faites glisser "T" le boulon de commande à gauche et appuyer "P" le bouton de vissage/dévisage (voir figure Fig.3-A et figure Fig.3-C).
- Rotation à gauche (dévisage): Faites glisser "T" le boulon de commande à droite et appuyer "P" le bouton de vissage/dévisage (voir figure Fig.3-B et figure Fig.3-C).

(F) MONTAGE DES ACCESSOIRES ⚠

Avant changements d'accessoires, toujours démonter et isoler le raccordement du circuit d'air comprimé.

Toujours utiliser les accessoires adaptés à la tâche.

- "Raccord carré avec trou et sans anneau": Insérez l'accessoire "A" dans le raccord carré de l'outil, utiliser le goupille "S" et la bague de retenue "R" (voir figure Fig.4-A).
- "Raccord carré avec anneau et sans trou": Insérez l'accessoire "A" dans le raccord carré de l'outil, avec une poussée axiale (voir figure Fig.4-B).
- "Raccord carré avec trou et anneau": Insérez l'accessoire "A" dans le raccord carré, avec une poussée axiale; utiliser le goupille "S" et la bague de retenue "R" (voir figure Fig.4-C).
- "Raccord femelle hexagonal": Faites glisser axialement la bague extérieure "G" de l'outil, insérer l'accessoire "A" et relâchez la bague "G" (voir figure Fig.4-D).

(F) ENTRETIEN ⚠

- À intervalles réguliers ajoutez du lubrifiant (voir figure Fig.1) pour que l'appareil conserve son efficacité et dure plus longtemps.
- Nettoyez le filtre d'alimentation et éliminez la condensation à intervalles réguliers (voir figure Fig.1).
- N'utilisez que des pièces de rechange originales et ne vous adressez qu'à des ateliers agréés, ne exécutez aucune opération d'entretien avec des outils impropres, consultez la vue éclatée ci-jointe et la liste des pièces de rechange.
- Indiquez les pièces les plus sujettes à usure, à démonter et à vérifier à intervalles réguliers, ainsi que la liste des mauvais fonctionnements et de leurs remèdes.
- Lavez régulièrement (toutes les trois semaines) le moteur en versant du gas-oil (~25cc) dans la prise d'air, en abaissant le bouton de vissage/dévisage; alors faites-le fonctionner rapidement l'inversion du sens de rotation pour nettoyer le moteur. Répétez l'opération avec de l'huile pour outils pneumatiques (~5cc). Cette opération doit avoir lieu dans un local prévu à cet effet, équipé d'un aspirateur de particules

nébulisées et de tous les dispositifs de protection personnels réglementaires.

- Si l'outil reste inutilisé pendant de longues périodes, il convient de verser de l'huile dans la prise d'air et de le faire fonctionner pendant quelques secondes avant de le remettre à sa place. Ainsi l'intérieur restera lubrifié.

(F) DÉMOLITION

Séparer les pièces en fonction de la nature de leurs matériaux.

Ce mode d'emploi a été initialement rédigé en italien.

(D) TECHNISCHE DATEN

BESCHREIBUNG

Schlagschrauber. Maschinen für Schraubverbindungen.

DRUCKLUFTVERSORGUNG

Zulässiger Höchstdruck: 8 bar

Betriebsdruck: 6,3 bar

SCHMIERMITTEL

Schmierung der Hämmer: Fetten

Schmierung des Druckluftmotors: Öl für Druckluftwerkzeuge

(D) ANLAGENKOMPONENTEN

Siehe Abbildung Fig.1.

(D) ALLGEMEINE ANWEISUNGEN ⚠

- Einen Standard - Zapfenschnellanschluß für die Druckluft an die Gewindebohrung anbringen.
- Ein Zuführungsrohr mit einem Mindest - Innendurchmesser von 13 mm verwenden.
- Nur entfeuchtete und verunreinigungsfreie Druckluft zuführen.
- Möglichst einen regelmäßig zu reinigenden Zuführungsfilter anbringen.
- Eine regelmäßig zu reinigende Zuführungsanlage verwenden.
- Eine Zuführungsanlage verwenden, die die angegebenen Druckwerte einhält (maximal 10% mehr als der angegebene Höchstwert). Dabei einen Druckreduzierer verwenden, der durch eine Anlage gespeist wird, die den gültigen Sicherheitsnormen entspricht.

(D) GEBRAUCHSANLEITUNG ⚠

- Stets einen Schrauber mit einem Anzugsmoment verwenden, der von der Anwendung gefordert ist.
- Wenn versehentlich ein größeres Anziehmoment als der erforderliche verwendet wurde, so ist:
 - bei der Anschraubung: die Mutterschraube zu ersetzen und das Gewinde, in das sie eingeschraubt war, aufgrund des Walkens zu erneuern;
 - bei der Ausschraubung: die Mutterschraube ebenfalls zu ersetzen und das Gewinde, in das sie eingeschraubt war, zu überprüfen. Ist ein kleineres Anziehmoment verwendet worden, so muß mit einem richtigen Anziehgerät wieder angeschraubt werden, um das Risiko einer unsicheren Befestigung zu vermeiden.
- Wenn Sie es vermeiden, mit einem höheren Druck als dem erforderlichen zu arbeiten, können Sie Energie sparen, weniger Lärm machen und das Gerät weniger abnutzen.



(D) HANDHABUNG DER BEDIENELEMENTE ⚠

- **Rechtslauf (Festdrehen):** Den Steuerbolzen "T" nach links schieben und den Einschalter "P" drücken (siehe Abbildung Fig.3-A und Abbildung Fig.3-C).
- **Linkslauf (Lösen):** Den Steuerbolzen "T" nach rechts schieben und den Einschalter "P" drücken (siehe Abbildung Fig.3-B und Abbildung Fig.3-C).

(D) MONTAGE DER ZUBEHÖRTEILE ⚠

Den Schlagschrauber immer von der Druckluftversorgung trennen, bevor man das Zubehörteil wechselt.

Immer Zubehörteile benutzen, die für die auszuführende Arbeit geeignet sind.

- **"Antriebsvierkant mit Loch und ohne Ring":** Das Zubehörteil "A" in den Antriebsvierkant des Schlagschraubers stecken und den Stift "S" und den Haltering "R" benutzen (siehe Abbildung Fig.4-A).
- **"Antriebsvierkant ohne Loch und mit Ring":** Das Zubehörteil "A" mit einem axialen Druck in die Vierkantaufnahme des Schlagschraubers stecken (siehe Abbildung Fig.4-B).
- **"Antriebsvierkant mit Loch und Ring":** Das Zubehörteil "A" mit einem axialen Druck in den Antriebsvierkant des Schlagschraubers stecken und mit dem Stift "S" und den Haltering "R" verbinden (siehe Abbildung Fig.4-C).
- **"Schraubenzieher-Aufnahme":** Die Außenringmutter "G" des Schlagschraubers in der Axialrichtung gleiten lassen, das Zubehörteil "A" einstecken und die Ringmutter "G" loslassen (siehe Abbildung Fig.4-D).

(D) WARTUNG ⚠

- Nach regelmäßigen Zeitabständen Schmiermittel nachfüllen (siehe Abbildung Fig.1), damit das Gerät leistungsfähig und länger erhalten bleibt.
- Nach regelmäßigen Zeitabständen den Zuführungsfilter säubern und das Kondenswasser ablassen (siehe Abbildung Fig.1).
- Nur Original-Ersatzteile benutzen und sich nur an anerkannte Dienststellen wenden, keine Wartungsarbeiten mit ungeeigneten Werkzeugen durchführen, die beiliegende Explosionszeichnung mit Ersatzteilliste verwenden.
- Die dem Verschleiß am meisten ausgesetzten Teile angeben, die nach regelmäßigen Zeitabständen abmontiert und kontrolliert werden müssen, sowie eventuelle Liste der Funktionsstörungen und Ausbesserungsvorgänge erstellen.
- Den Motor regelmäßig (alle drei Wochen) durch Einfüllen von Dieselöl (~25cm³) in den Lufteinlass reinigen, wobei der Starthebel gedrückt zu halten ist; dann in Betrieb nehmen, indem man schnell die Laufrichtung umschaltet, um die Motorteile gründlich zu reinigen. Den Vorgang dann mit Öl für pneumatische Werkzeuge wiederholen (~5cm³). Diese Vorgänge müssen in einer geeigneten Umgebung ausgeführt werden, in der die zerstäubten Teilchen abgesaugt werden können, und wo geeignete persönliche Schutzausrüstungen vorhanden sind.
- Wenn das Werkzeug längere Zeit nicht benutzt wird, sollte man Öl in den Lufteinlass füllen und es ein paar Sekunden laufen lassen, bevor man es weglegt. Dann bleiben die Innenteile geschmiert.

(D) DEMOLIERUNG

Die Bestandteile aufgrund der Beschaffenheit der Werkstoffe, aus denen sie bestehen, zerlegen.

Die offizielle Sprache dieser Anleitungen ist Italienisch.

(E) DATOS TÉCNICOS

DESCRIPCIÓN

Llave impacto.

Herramienta para colocar elementos de fijación roscados.

ALIMENTACIÓN AIRE COMPRIMIDO

Presión máxima admisible: 8 bar

Presión de trabajo: 6,3 bar

LUBRICANTE

Lubricación de martillos: Grasa

Lubricación del motor de aire: Aceite para herramientas neumáticas

(E) COMPONENTES DE LA INSTALACIÓN

Ver la figura Fig.1.

(E) ADVERTENCIAS GENERALES ⚠

- Aplicar al orificio roscado una unión rápida macho standard para aire comprimido.
- Usar un tubo de alimentación de diámetro interior mínimo 13 mm.
- Alimentar solo con aire comprimido deshumedecido y sin agentes contaminantes.
- Aplicar posiblemente un filtro de alimentación, que se debe limpiar con regularidad.
- Utilizar una instalación de alimentación que respete los valores de presión señalados (max. 10% más del valor máximo indicado), usando un reductor de presión alimentado por una instalación que respete las normas de seguridad vigentes.

(E) GUIA PARA EL USO ⚠

- Usar siempre una llave impacto con el par de torsión correspondiente a aquél requerido por el tipo de aplicación que se debe desempeñar.
- Si por error ha sido utilizado un par superior a aquél requerido:
 - en caso de atornillamiento, substituir el perno y reformar la rosca sobre la cual ha sido atornillado, debido a deformación;
 - en caso de destornillamiento, substituir de todas formas el perno y controlar la rosca sobre la cual ha sido atornillado.
- Si ha sido utilizado un par inferior, volver a atornillar con el par justo, para un ajuste seguro.
- Si se puede evitar de proceder con una presión más alta de aquella requerida, se ahorra energía, se hace menos ruido y disminuye el desgaste del aparato.

(E) MANIPULACION ⚠

- **Rotación a la derecha (enrosca):** Deslice "T" a la izquierda del eje de rotación inversa y pulsar "P" el interruptor de enroscado/desenrosado (ver la figura Fig.3-A y la figura Fig.3-C).
- **Rotación a la izquierda (desenrosca):** Deslice "T" a la derecha del eje de rotación inversa y pulsar "P" el interruptor de enroscado/desenrosado (ver la figura Fig.3-B y la figura Fig.3-C).

(E) MONTAJE DE LOS ACCESORIOS ⚠

Al efectuar un cambio de accesorio, desconectarla de la toma de aire comprimido.



Siempre utilice los accesorios adecuados para el trabajo.

- "Conexión Cuadrata con agujero y sin anillo": Inserte el accesorio "A" en la conexión cuadrata de la herramienta, utilizar el plug "S" y el anillo de retención "R" (ver la figura Fig.4-A).
- "Conexión Cuadrata sin agujero y con anillo": Inserte el accesorio "A" en la conexión cuadrata de la herramienta, con un empuje axial (ver la figura Fig.4-B).
- "Conexión Cuadrata con agujero y anillo": Inserte el accesorio "A" en la conexión cuadrata de la herramienta, con un empuje axial; utilizar el plug "S" y el anillo de retención "R" (ver la figura Fig.4-C).
- "Conexión hexagonal hembra": Deslice axialmente el anillo exterior "G" de la herramineta, inserte el accesorio "A" y libere el anillo "G" (ver la figura Fig.4-D).

(E) MANUTENCIÓN ⚠

- A intervalos regulares alimentar agregando lubricante (ver la figura Fig.1) con el fin de mantener el aparato eficiente y de prolongar su vida.
- Limpiar el filtro de alimentación y descargar el líquido de condensación a intervalos regulares (ver la figura Fig.1).
- Usar solo los repuestos originales y dirigirse solo al servicio de asistencia autorizado; no efectuar la manutención con equipos inadecuados; observar siempre el dibujo desarrollado con la lista de repuestos adjunto

- Indicar las partes que se desgastan más, con el fin de desmontarlas y controlarlas regularmente, además de una lista de eventuales problemas de funcionamiento y de su correspondiente solución.
- Lavar periódicamente (cada tres semanas) el motor introduciendo gasóleo (~25cc) en la toma del aire, manteniendo presionada el interruptor de enroscado; ejecutar rápidamente la inversión de la dirección de la rotación para limpiar a fondo el motor. Repita la operación con aceite para herramientas neumática (~5cc). Esta operación se tiene que llevar a cabo en un ambiente adecuado, equipado para la aspiración de las partículas nebulizadas y con todos los dispositivos de protección personal previstos.
- Si no se utiliza la herramienta durante largos periodos, se aconseja introducir aceite dentro de la toma de aire y dejarla funcionar durante unos segundos antes de guardarla. De esta manera, las piezas interiores quedan lubricadas.

(E) DEMOLICIÓN

Separar los componentes según la naturaleza de los materiales de los que están compuestos.

El idioma original de esta instrucción es el italiano.

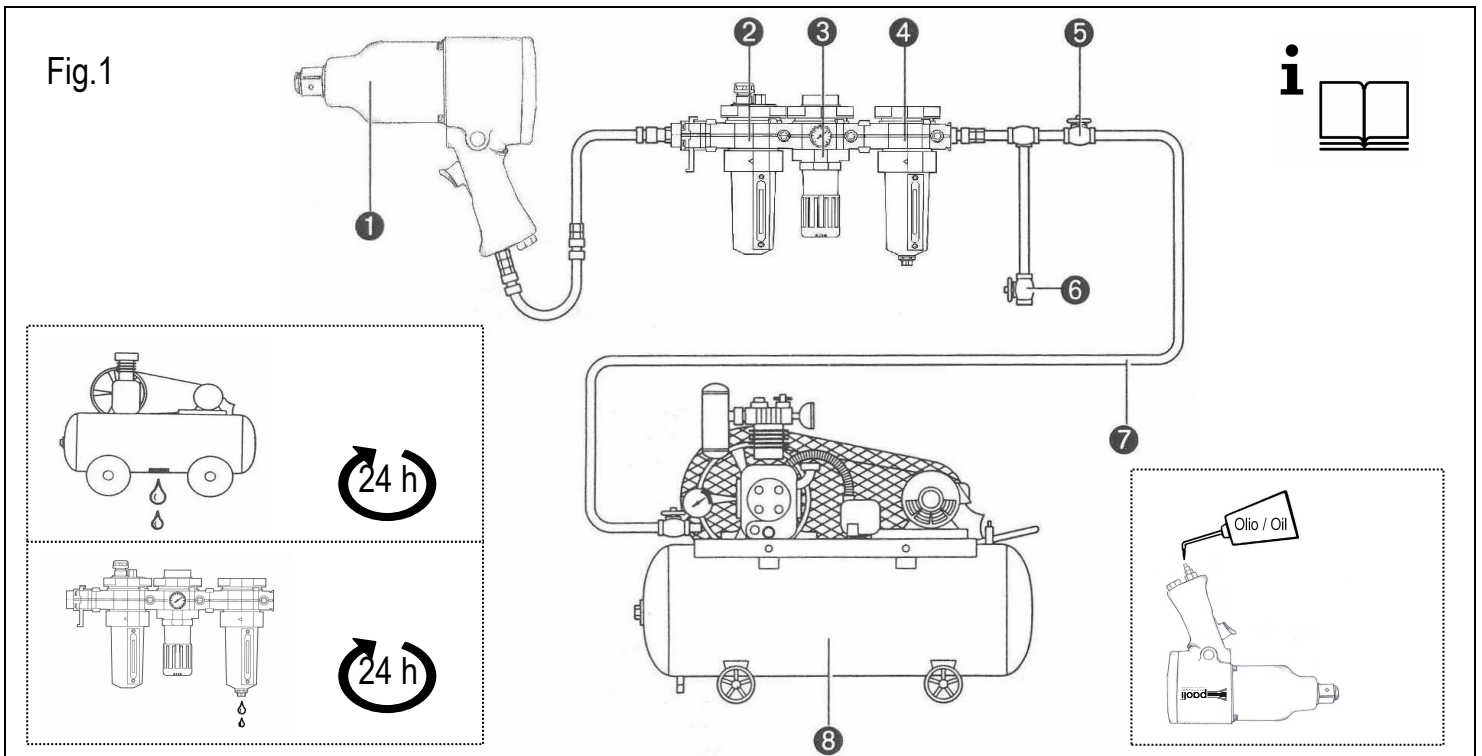

	(I)	(GB)	(F)	(D)	(E)
1	Utensile Pneumatico	Pneumatic Tool	Machine pneumatique	Druckluftwerkzeug	Herramienta neumática
2	Lubrificatore Aria Compressa	Lubricator for Pressurized Air	Huiler sous Pression	Druckluftöler	Aceitador del aire comprimido
3	Riduttore di Pressione	Pressure Reducer	Manodétendeur	Druckminderer	Reductor de presión
4	Filtro Separatore dell'Acqua	Filter / Water Separator	Filtre / Purificateur	Filter / Wasserabscheider	Filtro / Separador de agua
5	Valvola di Intercettazione	Shut-off Valve	Soupape de décharge	Absperrventil	Válvula de cierre
6	Valvola di Scarico	Pressure Relief Valve	Vanne d'évacuation	Druckablaß-Ventil	Válvula de descarga
7	Tubazione Aria Compressa	Pressure Line	Tuyauterie d'air comprimé	Druckluftleitung	Conducto de aire comprimido
8	Compressore	Compressor	Compresseur	Kompressor	Compresor



Fig.2

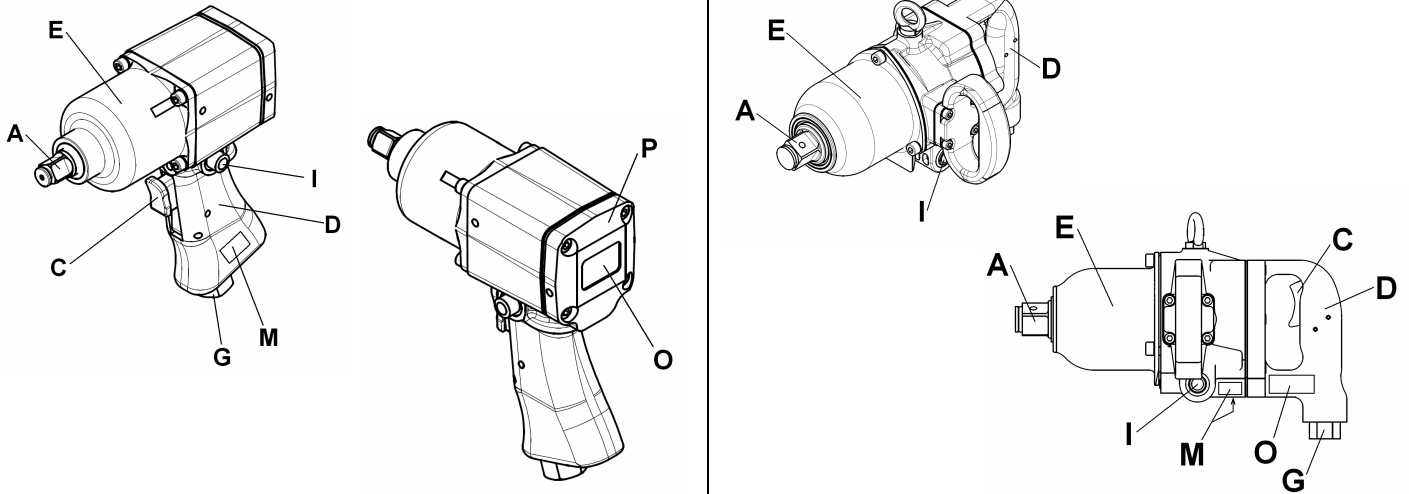

	(I)	(GB)	(F)	(D)	(E)
A	Attacco Albero Trazione	Square Drive	Raccord carre	Vierkant	Conexión cuadrata
C	Leva di Avviamento	Trigger	Bouton de vissage/dévisage	Drücker	Interruptor enroscado/desenroscado
D	Corpo Impugnatura	Motor Housing	Corps extérieur de l'outil	Gehäuse	Cuerpo exterior de la herramienta
E	Coperchio Masse Battenti	Hammer Case	Carter	Schlagwerkgehäuse	Carcasa de mazas
G	Attacco Aria Compressa	Air Inlet	Orifice alimentation air comprimé	Anschlussnippel	Conexión del aire comprimido
I	Invertitore di Rotazione	Rotation Reverse Shaft	Boulon de commande	Steuerbolzen	Eje de rotacion inversa
M	Numero di Matricola	Serial No.	Numéro de série	Serien Nr.	Serie nr.
O	Tipo di Macchina	Machine Type	Type	Maschinentyp	Tipo de Máquina
P	Coperchio Motore	Motor Cover	Couvercle	Deckel	Cubierta del motor

Fig.3-A

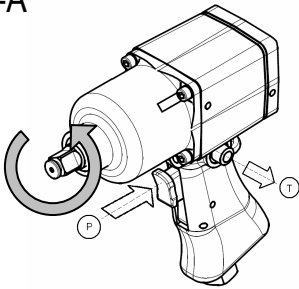

Fig.3-B

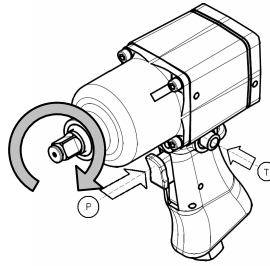

Fig.3-C

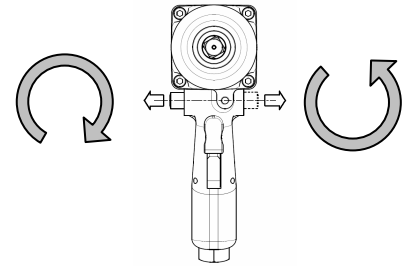

Fig.4-A

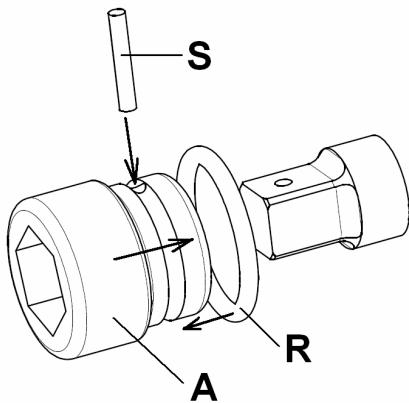

Fig.4-C

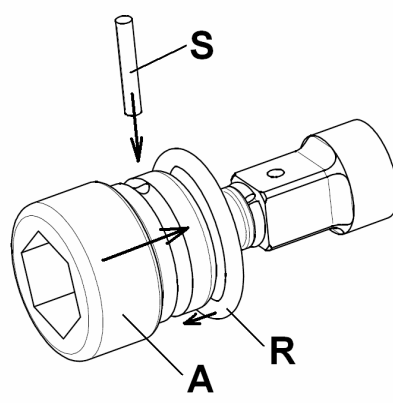

Fig.4-B

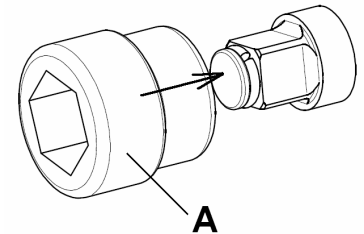
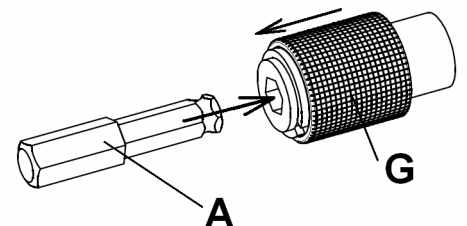

Fig.4-D



Singola macchina / Individual machine / Machine simple / Gesamtmaschine / Máquina individual

Noi / We / Nous / Wir / Nosotros

DINO PAOLI S.R.L. - VIA G. DORSO, 5 - 42124 REGGIO NELL'EMILIA (RE) - ITALY

dichiariamo sotto nostra unica responsabilità che il prodotto / declare under our sole responsibility that the product /
déclarons sous notre responsabilité exclusive que le produit / erklären hiermit in alleiniger Verantwortung, daß das
Produkt / declaramos bajo nuestra sola responsabilidad que el producto:

Tipo di Macchina / Machine Type / Type / Maschinentyp / Tipo de máquina

DP 196

Avvitatore pneumatico ad impulsi / Air impact wrench / Clé à choc / Schlagschrauber / Llave de impacto

Dati tecnici / Technical data / Fiche technique / Technische Daten / Datos técnicos:

Attacco quadro / Square drive / Raccord carré / Antriebsvierkant / Conexión cuadrata: 3/4"

Capacità bullone / Bolt capacity / Capacité boulons / Für Schrauben / Para tornillos: M12-M22

Coppia max. / Ultimate torque / Couple maxi / Max. Drehmoment / Par maximo: 1.000 Nm

Coppia raccomandata / Working torque / Couple recommandé / Empfohlenes Drehmoment / Par recomendado:
196-638 Nm

Peso / Weight / Masse / Gewicht / Peso: 4,90 kg

Velocità libera / Free speed / Vitesse libre / Leerlaufdrehzahl / Velocidad libre: 4.800 giri/min_rpm

Pressione di utilizzo / Working pressure / Pression de travail / Betriebsdruck / Presion de trabajo: 6,3 bar

Ingresso aria / Air inlet / Entrée d'air / Anschlußgewinde / Conexión aire: 3/8" GAS

Diametro interno tubo / Inner hose diameter / Diamètre intérieur du tuyau de l'air / Schlauch I.W. / Diámetro
interior tubo alimentación: 13 mm

Vibrazioni (triassiale) / Vibration level (triaxial) / Niveau de vibration (triaxial) / Vibration (dreiaxigen) /
Vibraciones (triaxial): 7,499 m/s² (K=1,6m/s²)

Pressione sonora (avvitamento/svitamento) / Sound pressure level (tightening/loosening) / Pression acoustique
(vissage/dévisage) / Schalldruck (Verschraubung/Ausschraubung) / Presión de sonido (roscar/desenroscar):
91,5-93,9 dB(A) (K_{pA}=3dB)

Potenza sonora (avvitamento/svitamento) / Sound power level (screwing/unscrewing) / Puissance niveau sonore
(vissage/dévisage) / Schalleistungspegel (Verschraubung/Ausschraubung) / Potencia acústica
(roscar/desenroscar): 104,4 - 106,4 dB(A) (K_{WA}=3dB)

Lubrificazione masse battenti / Hammer mechanism lubrication / Lubrification du marteau / Schmierung der
Hämmer / Lubricación de martillos: Grasso/Grease/Graisse/Fetten/Grasa

Numero di matricola / Serial No. / Numéro de série / Serien Nr. / Serie nr.:

000530 o superiore / or higher / ou plus / oder höher / o superior

a cui questa dichiarazione si riferisce, è conforme ai requisiti della Direttiva Macchine 2006/42/CE / to which this
declaration relates, is in conformity with the requirements of the Machinery Directive 2006/42/EC / que concerne cette
déclaration, est conforme aux Directive relatives aux machines 2006/42/CE / auf das sich diese Erklärung bezieht, den
Anforderungen der Richtlinie für Maschinen 2006/42/EG / a que se refiere esta declaración, es conforme con la
Directiva referente a maquinaria 2006/42/CE.

Standard nazionali applicati / National standards applied / Normes nationales appliquée / Angewandte nationale
Standards / Normas nacionales aplicadas:

UNI EN ISO 8662-7 , UNI EN ISO 3744

Fascicolo tecnico presso / Technical file at / Dossier technique auprès de / Technischen Unterlagen mit /
Documentación técnica con:

DINO PAOLI s.r.l. - Via G. Dorso, 5 - 42124 Reggio nell'Emilia (RE) - ITALY

Nome e posizione del dichiarante / Name and position of issuer / Nome et fonction de l'émetteur / Name und Position
des Ersteliere / Nombre y cargo del expedidor:

Il Direttore / Managing Director

Dr. Federico Galloni

Luogo e Data / Place and Date / Lieu et Date / Ort und Datum / Lugar y Fecha:

REGGIO NELL' EMILIA (RE) - ITALY

29.12.2009

